



Art.-Nr: PFD411SC-TT
Utgangsskilt lys Enkelt batteri
Takkonstruksjon, Selvkontroll (SC), 1 time, 24 m, IP65, plast,
hvit



Trapesformet redningstegnlampe i plast for takmontering for en- eller tosidig merking med selvklebende piktogram.

Automatisk overvåking av sikkerhetslampen med SelfControl.

Planleggingssikkerhet tilbys med logisk forhåndsbestemte trykte piktogrammer. Piktogrammene i henhold til DIN ISO 7010 (pil høyre, venstre og bunn) er inkludert som standard i leveringsomfanget. På forespørsel kan merkingen også gjøres etter kundens spesifikasjoner. Ønsket piktogram (pil høyre, venstre, topp eller bunn) er inkludert i leveringsomfanget som standard.



Mer informasjon

www.rp-group.com/nb_NO/item/PFD411SC-TT



TEKNISKE DATA

Type armatur	Utgangsskilt lys
Monteringstype	Takkonstruksjon
Deteksjonsområde	24 m
piktogram	sett
Lyspærer	LED
Koffertmateriale	plast
Farge på huset	hvit
IP-beskyttelse)	IP65
Slagstyrke (IK)	6
Sertifisering	WEEE, CE, 5 års garanti
beskyttelses klasse	1
omsorg	Enkelt batteri
overvåkning	SelfControl (SC)
Brotid	1 time
Batteri	LiFePO4 3,2 V/3,3 Ah
Driftsmodus	Standby kobling / permanent kobling
Inngangsspenning AC	180 V - 250 V
Inngangsfrekvens	50 Hz



Maks effekt.	6,9 W
Ytelse DS	5,7 W
Ytelse BS	2 W
Omgivelsestemperatur DS	-15 °C to 40 °C
Omgivelsestemperatur BS	-15 °C to 40 °C
dybde	152 mm
Bredde	370 mm
Høyde	195 mm
Vekt	1.1
Vekt inkludert emballasje	1.23
Tverrsnitt for tilkobling	2,5 mm ²
Koblingsinngang	Ja
Blokkering av nødlys	Nei
Batteritilkobling	Støpsel
Dimmefunksjon	Nei
Lysstrømnettverk	320 lm
Lysstrøm nødsituasjon	320 lm
Tolltariffnummer	94056120
EAN	4260766558115



TEKNISK TEGNING

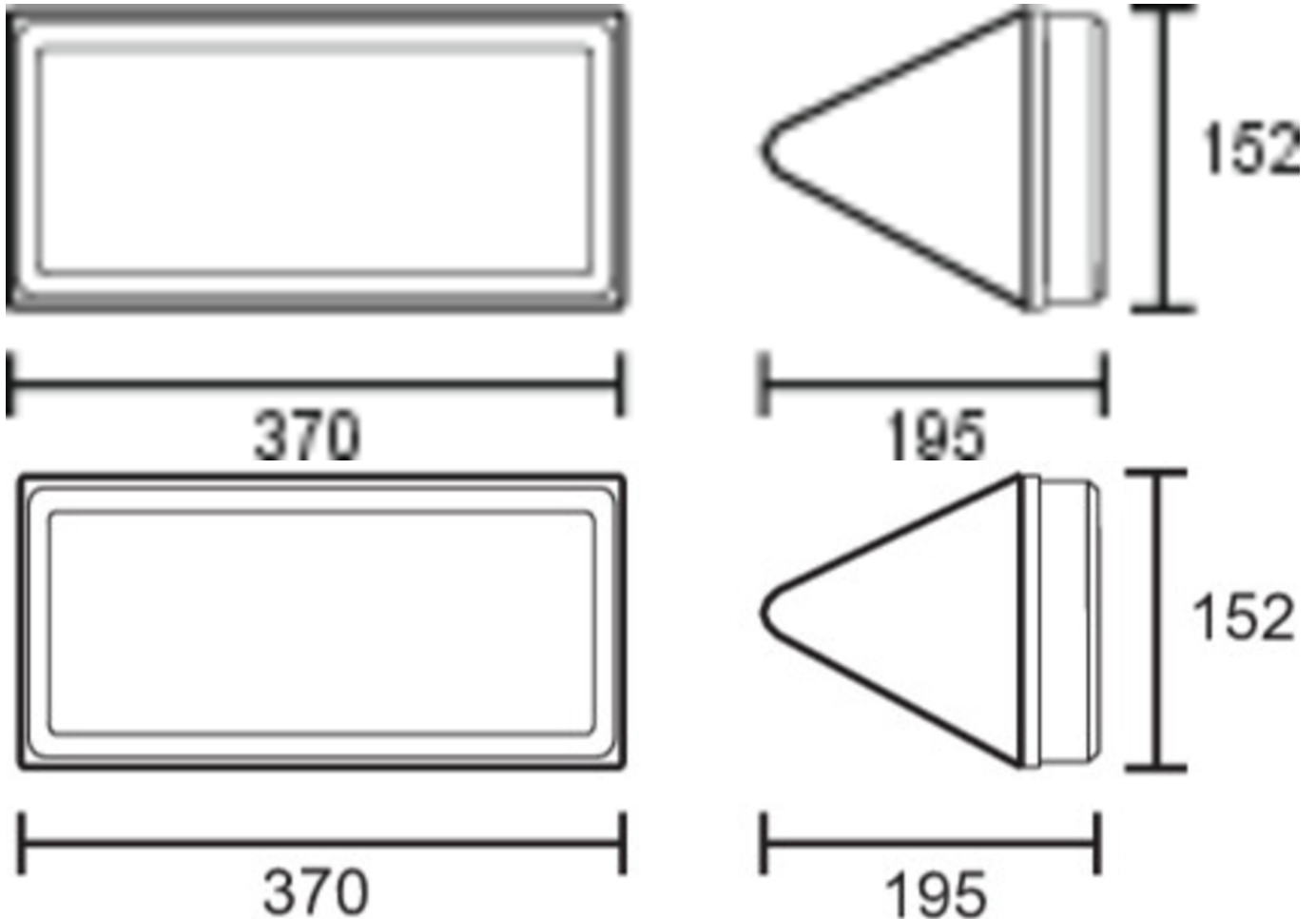

TILBEHØRSLISTE

- 2PW-EB - Pendel
- 2DW-EB -
- DSA - Tauoppheng
- PFER -

Fra: 21.01.2025 - Det tas forbehold om tekniske endringer og feil.