



RP GROUP

SOLUTIONS IN SAFETY + LIGHTING

www.rp-group.com

Art.-Nr: KWID428SC

Rettungszeichenleuchte Versorgung

Deckenaufbau, SelfControl (SC), 8 h, 16 m, IP65, Kunststoff, weiß

Klassische robuste balkenförmige Rettungszeicheneuchte aus Kunststoff mit hoher Schutzart und selbstklebendem Piktogramm für einen vielseitigen Einsatz.

Die Anwendung als Rettungszeichenleuchte ist zur Deckenmontage, vorgesehen. Ohne Verwendung der Piktogramme kann sie als Sicherheitsleuchte, vorzugsweise zur Deckenmontage, verwendet werden.

Automatische Überwachung der Sicherheitsleuchte mit **SelfControl**. Planungssicherheit wird durch logisch vorgegebene aufgedruckte Piktogramme geboten. Die Piktogramme entsprechend DIN ISO 7010 (Pfeil rechts, links und unten) sind standardmäßig im Lieferumfang enthalten. Auf Anfrage kann die Beschriftung auch nach Kundenvorgabe erfolgen.



Mehr Informationen

www.rp-group.com/de/item/KWID428SC



Technische Daten

| | |
|-----------------------|------------------------|
| Leuchtentyp | Rettungszeichenleuchte |
| Montageart | Deckenaufbau |
| Erkennungsweite | 16 m |
| Piktogramm | Set |
| Leuchtmittel | LED |
| Gehäusematerial | Kunststoff |
| Gehäusefarbe | weiß |
| Schutzart (IP) | IP65 |
| Schlagfestigkeit (IK) | 6 |
| Zertifizierung | CE, WEEE, D-Zeichen |
| Schutzklasse | 2 |
| Überwachung | SelfControl (SC) |
| Überbrückungszeit | 8 h |

| | |
|--------------------------|----------------------|
| Batterie | LiFePO4 6,4 V/3,3 Ah |
| Leistung max. | 5,3 W |
| Leistung DS | 3,9 W |
| Leistung BS | 2 W |
| Umgebungstemperatur DS | -5 °C - 40 °C |
| Umgebungstemperatur BS | -5 °C - 40 °C |
| Tiefe | 93 mm |
| Breite | 390 mm |
| Höhe | 139 mm |
| Gewicht | 0.96 |
| Gewicht inkl. Verpackung | 1.06 |
| Lichtstrom Netz | 210 lm |
| Lichtstrom Not | 210 lm |
| EAN | 4262483022825 |

Technische Zeichnung

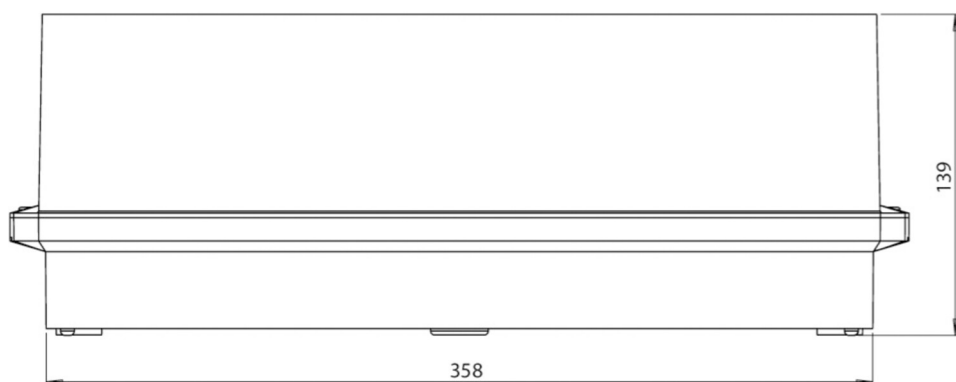
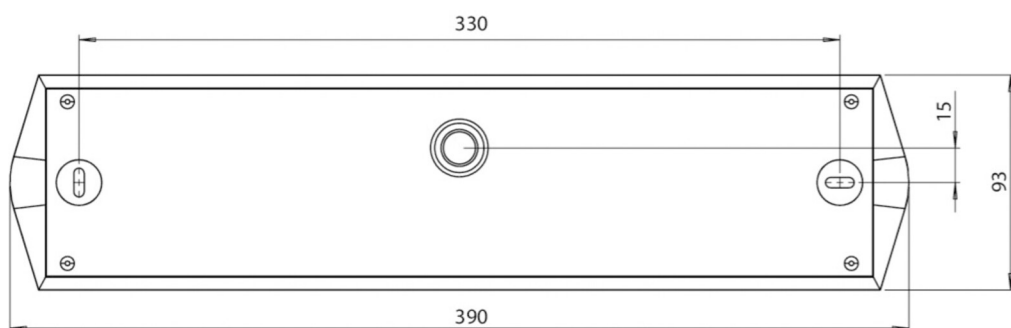

Zubehörliste

BKW -

Stand: 06.11.2024 - Technische Änderungen und Irrtümer vorbehalten.